

studio **xps**™

INSTALLATIEGIDS

DELL™

YOURS IS HERE

studio **xps**™

INSTALLATIEGIDS

Model: D03M-serie

Type: D03M001

Opmerkingen, waarschuwingen en gevaar-kennisgevingen

 **OPMERKING:** Een OPMERKING geeft belangrijke informatie weer waardoor u de pc beter benut.

 **WAARSCHUWINGEN: WAARSCHUWINGEN** duiden potentiële schade aan hardware of potentieel gegevensverlies aan en vertellen u hoe het probleem kan worden vermeden.

 **GEVAAR: GEVAAR** duidt het risico van schade aan eigendommen, lichamelijk letsel of overlijden aan.

De informatie in dit document kan zonder voorafgaande kennisgeving worden gewijzigd.

© 2009 Dell Inc. Alle rechten voorbehouden.

Verveelvoudiging van deze materialen op welke wijze dan ook zonder de schriftelijke toestemming van Dell Inc. is strikt verboden.

Handelsmerken die in deze tekst gebruikt zijn: *Dell*, het *DELL*-logo, *YOURS IS HERE*, *Studio XPS*, *Dell On Call* en *DellConnect* zijn handelsmerken van Dell Inc.; *Intel* is een gedeponeerd handelsmerk en *Core* is een handelsmerk van Intel Corporation in de V.S. en andere landen; *Microsoft*, *Windows*, *Windows Vista*, en de knop *Start* van *Windows Vista* zijn handelsmerken of gedeponeerde handelsmerken van Microsoft Corporation in de Verenigde Staten en/of andere landen; *Blu-ray Disc* is een handelsmerk van de Blu-ray Disc Association; *Bluetooth* is een gedeponeerd handelsmerk dat eigendom is van Bluetooth SIG, Inc. en door Dell onder licentie wordt gebruikt.

Overige handelsmerken en handelsnamen worden in deze tekst gebruikt om te verwijzen of naar de eenheden van de merken en namen of naar hun producten. Dell Inc. heeft geen eigendomsrechten of -aanspraken op handelsmerken en handelsnamen anders dan zijn eigen merken en namen.

Inhoud

Uw Studio XPS-desktopcomputer instellen	5	Functies achteraanzicht	21
Uw computer optillen	6	Connectoren op het achterpaneel	23
Voordat u de computer installeert	7	Softwarefuncties	25
Het beeldscherm aansluiten.....	8	Dell Dock	27
Het toetsenbord en de muis aansluiten....	10	Problemen oplossen	32
Sluit de netwerkkabel aan (optioneel)....	11	Pieptooncodes.....	32
De voedingskabel aansluiten	12	Netwerkproblemen	33
Druk op de aan/uit-knop	12	Voedingsproblemen.....	34
Microsoft Windows installeren	13	Problemen met het geheugen	35
Verbinding maken met internet (optioneel)	13	Vastlopen en softwareproblemen	36
De Studio XPS-desktopcomputer gebruiken	17	Ondersteuningsfuncties gebruiken	39
Functies vooraanzicht.....	17	Dell Support Center	39
Functies bovenaanzicht	19	Systeemberichten	40
		Probleemoplosser voor hardware	42
		Dell Diagnostics (Dell-diagnostiek)	43

Inhoud

Het besturingssysteem herstellen	47	Bijlage	71
Systeemherstel	48	Productkennisgeving Macrovision	71
Dell DataSafe Local Backup.....	49	Index	72
Dell Factory Image Restore	51		
Besturingssysteem opnieuw installeren ...	53		
Hulp krijgen	56		
Technische ondersteuning en klantenservice	57		
DellConnect	57		
Online services	58		
Automatische orderstatusservice	59		
Productinformatie	59		
Items retourneren voor reparatie onder garantie of voor restitutie	60		
Voordat u belt.....	61		
Contact opnemen met Dell	63		
Meer informatie en bronnen zoeken	64		
Basisspecificaties	67		

Uw Studio XPS-desktopcomputer instellen

Dit hoofdstuk geeft informatie over het installeren van uw Studio XPS™ 8000-desktopcomputer en het aansluiten van randapparatuur.



GEVAAR: Voordat u aan een van de procedures in deze sectie begint, dient u de veiligheidsinformatie te lezen die bij uw computer is geleverd. Zie voor extra informatie over de beste veiligheidsmaatregelen de pagina over regelgevingnaleving op www.dell.com/regulatory_compliance.

Uw computer optillen

Voor de veiligheid en om schade aan uw computer te voorkomen, tilt u deze op bij de tilpunten aan de voor- en achterzijde van uw computer.

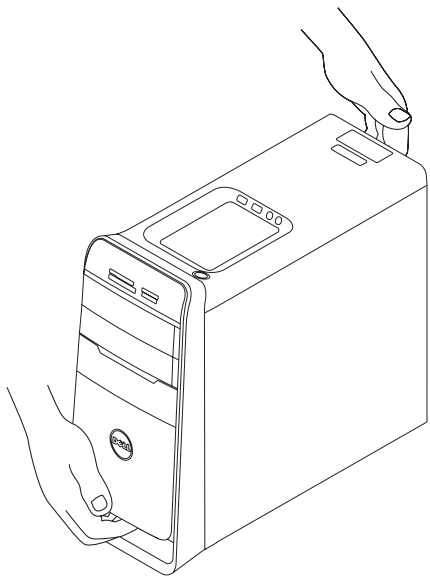

Voordat u de computer installeert

Wanneer u de computer op de gewenste locatie plaatst, moet u ervoor zorgen dat de stroombron bereikbaar is, dat er voldoende ventilatie is en dat het oppervlak vlak is.

Wanneer u de luchtstroom rondom uw computer beperkt, kan de pc oververhit raken. U voorkomt oververhitting door aan de achterkant van de computer een ruimte van ten minste 10,2 cm vrij te laten en aan alle andere kanten een ruimte van minimaal 5,1 cm. U mag de computer nooit in een ingesloten ruimte plaatsen, zoals een kast of lade, wanneer deze is ingeschakeld.

Het beeldscherm aansluiten











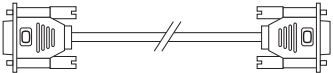
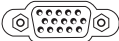

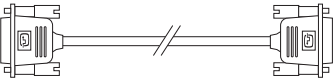

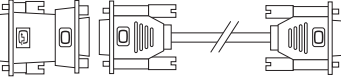
Deze computer heeft geen geïntegreerde videoconnector. Sluit het beeldscherm aan op de connector van de grafische kaart van uw computer.

 **OPMERKING:** De door u aangeschafte grafische kaart beschikt mogelijk over een DVI-, HDMI- of DisplayPort-connector.

U kunt een DVI-naar-VGA-adapter, HDMI-naar-DVI-adapter en extra HDMI- of DVI-kabels aanschaffen op de Dell-website op www.dell.com.

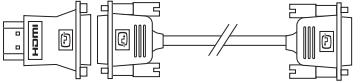
Gebruik de geschikte kabel voor de connectoren op uw computer en op het beeldscherm. In de volgende tabel vindt u een overzicht van de verschillende connectoren die u kunt aantreffen op uw computer en beeldscherm.

 **OPMERKING:** Wanneer u één beeldscherm aansluit, mag deze op SLECHTS EEN van de connectoren op uw computer worden aangesloten.

Verbindingstype	Computer	Kabel	Beeldscherm
VGA-naar-VGA (VGA-kabel)			
DVI-naar-DVI (DVI-kabel)			
DVI-naar-VGA (DVI-naar-VGA- adapter + VGA-kabel)			
HDMI-naar-HDMI (HDMI-kabel)			
HDMI-naar-DVI (HDMI-naar-DVI- adapter + DVI-kabel)			
DisplayPort- naar-DisplayPort (DisplayPort-kabel)			

Het toetsenbord en de muis aansluiten

Sluit het USB-toetsenbord en de muis aan op de USB-connectoren op het achterpaneel van uw computer.

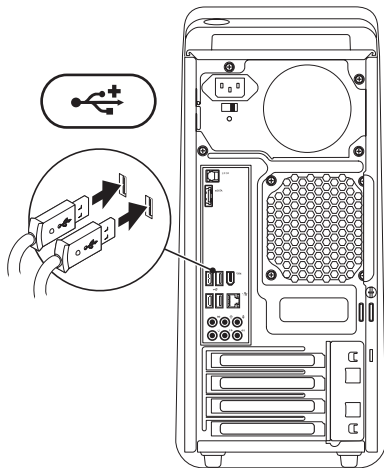

Sluit de netwerkkabel aan (optioneel)

Er is geen netwerkverbinding vereist om de installatie van de computer te voltooien, maar als u een bestaand netwerk of een internetverbinding hebt waarbij gebruik wordt gemaakt van een kabelverbinding (zoals een breedbandapparaat of Ethernet-aansluiting), kunt u deze direct aansluiten.

OPMERKING: Gebruik alleen een Ethernet-kabel om de netwerkconnector (RJ45-connector) aan te sluiten. Sluit geen telefoonkabel (RJ11-connector) aan op de netwerkconnector.

Wanneer u de computer op een netwerk of breedbandapparaat wilt aansluiten, verbindt u het ene uiteinde van de netwerkkabel met een netwerkpoort of een breedbandapparaat. Sluit het andere uiteinde van de netwerkkabel aan op de netwerkconnector (RJ45-connector) op het achterpaneel van de computer. Als u een klik hoort, is de netwerkkabel goed bevestigd.

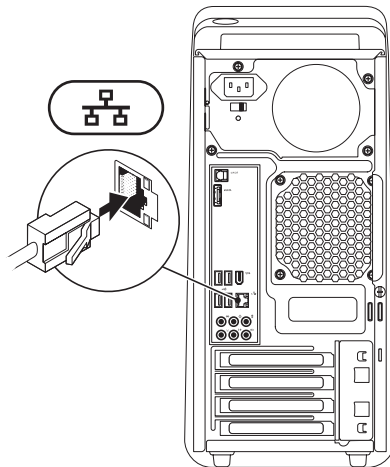

De voedingskabel aansluiten

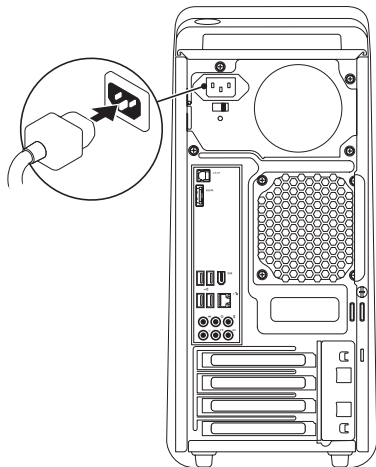

Druk op de aan/uit-knop

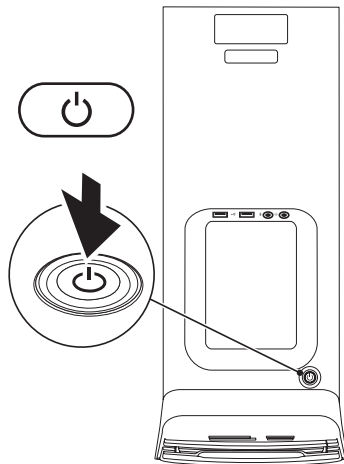

Microsoft Windows installeren

Uw Dell-computer is vooraf met Microsoft® Windows® geconfigureerd. Volg de instructies op het scherm op om Windows voor het eerst in te stellen. Deze stappen zijn verplicht en nemen enkele minuten in beslag. De schermen van Windows Setup begeleiden u bij een aantal procedures, waaronder het accepteren van licentie-overeenkomsten, het instellen van voorkeuren en het tot stand brengen van een internetverbinding.

 **WAARSCHUWINGEN: Het installatieproces van het besturingssysteem mag niet worden onderbroken. Doet u dit wel, dan wordt uw computer mogelijk onbruikbaar en moet u het besturingssysteem opnieuw installeren.**

 **OPMERKING:** Voor optimale prestaties van uw computer wordt het aangeraden om de laatste BIOS-stuurprogramma's voor uw computer te downloaden en te installeren. U vindt deze op de Dell Support-website op support.dell.com.

Verbinding maken met internet (optioneel)

Wanneer u verbinding wilt maken met internet, hebt u een modem- of netwerkverbinding nodig en een internetaanbieder (ISP).

Als u bij uw eerste bestelling geen externe USB-modem of WLAN-adapter hebt opgenomen, kunt u deze alsnog verkrijgen via de Dell-website op www.dell.com.

Een bekabelde verbinding instellen

- Als u een inbelverbinding gebruikt, moet u een telefoonlijn verbinden met de externe USB-modem (optioneel) en met de telefoonwandaansluiting voordat u de internetverbinding tot stand brengt.
- Als u een DSL- of kabel/satelliet-modemverbinding gebruikt, neemt u contact op met uw internetaanbieder of mobiele telefoondienst voor installatie-instructies.

Volg de instructies “Een internetverbinding instellen” op pagina 15 om de installatie van uw bekabelde internetverbinding te voltooien.

Een draadloze verbinding instellen

 **OPMERKING:** Zie de documentatie die bij de router is geleverd wanneer u de draadloze router gaat installeren.

Voordat u de draadloze internetverbinding kunt gebruiken, moet u verbinding maken met de draadloze router.

U stelt als volgt de verbinding met een draadloze router in:

Windows Vista®

1. Bewaar en sluit alle geopende bestanden, en sluit alle actieve programma's af.
2. Klik op **Start**  → **Verbinding maken**.
3. Volg de instructies op het scherm om het instellen te voltooien.

Windows® 7

1. Bewaar en sluit alle geopende bestanden, en sluit alle actieve programma's af.
2. Klik op **Start**  → **Configuratiescherm** → **Netwerk en internet** → **Netwerkcentrum** → **Verbinding met een netwerk maken**.
3. Volg de instructies op het scherm om het instellen te voltooien.

Een internetverbinding instellen

Internetaanbieders en hun aanbod verschillen per land. Neem contact op met uw serviceaanbieder voor aanbiedingen die in uw land geldig zijn.

Als u nu geen verbinding kunt krijgen, maar dit eerder wel is gelukt, is de aanbieder mogelijk tijdelijk uit de lucht. Neem contact op met de internetaanbieder om de servicestatus te controleren of probeer het later opnieuw.

Zorg dat u de gegevens over uw aanbieder bij de hand hebt. Als u geen internetaanbieder hebt, kan de wizard **Verbinding met internet maken** u helpen deze te verkrijgen.

Windows Vista®

 **OPMERKING:** De volgende instructies zijn van toepassing op de standaardweergave van Windows, dus mogelijk zijn ze niet van toepassing als u de klassieke weergave van Windows op uw Dell™-computer hebt ingesteld.

1. Bewaar en sluit alle geopende bestanden, en sluit alle actieve programma's af.
2. Klik op **Start**  → **Configuratiescherm**.
3. Klik op **Netwerk en internet** → **Netwerkcentrum** → **Verbinding of netwerk instellen** → **Verbinding met internet maken**. Het venster **Verbinding met internet maken** wordt weergegeven.
 **OPMERKING:** Als u niet weet welk verbindingstype u moet selecteren, klikt u op **Help mij bij het selecteren** of neemt u contact op met de aanbieder.
4. Volg de instructies op het scherm en gebruik de installatie-informatie van de internetaanbieder om de installatie te voltooien.

Windows® 7

1. Bewaar en sluit alle geopende bestanden, en sluit alle actieve programma's af.
2. Klik op **Start**  → **Configuratiescherm**.
3. Klik op **Netwerk en internet** → **Netwerkcentrum** → **Een nieuwe verbinding of een nieuw netwerk instellen** → **Verbinding maken met internet**.
Het venster **Verbinding maken met internet** wordt weergegeven.

 **OPMERKING:** Als u niet weet welk verbindingstype u moet selecteren, klikt u op **Help mij bij het selecteren** of neemt u contact op met de aanbieder.



4. Volg de instructies op het scherm en gebruik de installatie-informatie van de internetaanbieder om de installatie te voltooien.

De Studio XPS-desktopcomputer gebruiken

Dit hoofdstuk geeft informatie over de beschikbare functies van uw Studio XPS™ 8000-desktopcomputer.

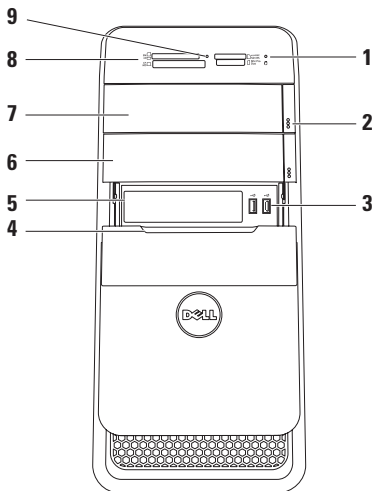
Funcies vooraanzicht



-  **Activiteitenlampje vaste schijf:** gaat branden wanneer de computer gegevens leest of schrijft. Een knipperend wit lampje geeft activiteit van de vaste schijf aan.
 **WAARSCHUWINGEN: Schakel de computer nooit uit wanneer het activiteitenlampje van de vaste schijf knippert om gegevensverlies te voorkomen.**
- Uitwerpknoppen optische stations (2):** druk op het gemarkeerde deel aan de onderkant van de knop om de schijflade te openen.
-  **USB 2.0-connectoren (2):** hiermee sluit u USB-apparaten aan die af en toe zijn verbonden, zoals USB-sticks, digitale camera's en MP3-spelers.
- FlexBay-kap:** hiermee wordt de FlexBay-sleuf afgedekt.
- FlexBay-sleuf:** voor een mediakaartleesapparaat of een extra vast station.
- Compartiment voor optioneel optisch station:** voor een extra optisch station.
- Optisch station:** kan alleen cd's, dvd's en Blu-ray-schijven met een standaardgrootte (12 cm) afspelen of vastleggen.
- Mediakaartleesapparaat:** biedt een snelle en eenvoudige manier om digitale foto's, muziek en video's op een mediakaart weer te geven en te delen.
- Lampje mediakaartleesapparaat:** geeft aan of een mediakaart is geplaatst.

Funcities bovenaanzicht

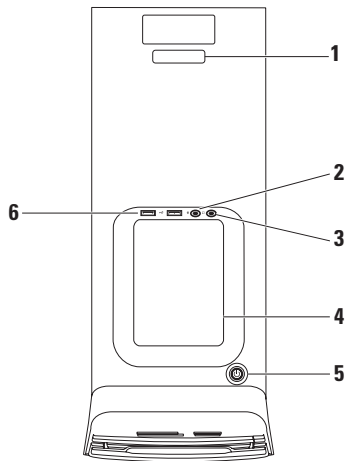

- 1 Serviceplaatje en code voor express-service:** deze worden gebruikt ter identificatie van uw computer wanneer u naar de Dell Support-website gaat of contact opneemt met de technische ondersteuning.

-  **Lijngang of microfoonconnector:** hiermee sluit u een microfoon voor spraak of een audiokabel aan voor audio-invoer.

-  **Hoofdtelefoonconnector:** hiermee sluit u een hoofdtelefoon aan.

OPMERKING: Wanneer u een ingeschakelde luidspreker of geluidssysteem wilt aansluiten, gebruikt u de audio-uitgang of S/PDIF-connector op de achterzijde van uw computer.

- 4 Assecoirevak:** vak om apparaten te plaatsen of kabels vast te zetten om een warboel te voorkomen.

-  **Aan/uit-knop en -lampje:** hiermee schakelt u de computer in of uit. Het lampje in het midden van deze knop geeft de energiestatus aan:

- Uit: de computer is uitgeschakeld of krijgt geen stroom.
- Constant wit: de computer is ingeschakeld.
- Constant oranje: de computer bevindt zich in de slaapstand of er is mogelijk een probleem met het moederbord of de stroomvoorziening.
- Knipperend oranje: er is mogelijk een probleem met het moederbord of de stroomvoorziening.

OPMERKING: Zie “Voedingsproblemen” op pagina 34 voor meer informatie over voedingsproblemen.

-  **USB 2.0-connectoren (2):** hiermee sluit u USB-apparaten aan die af en toe zijn verbonden, zoals USB-sticks, digitale camera's en MP3-spelers.

Funcities achteraanzicht

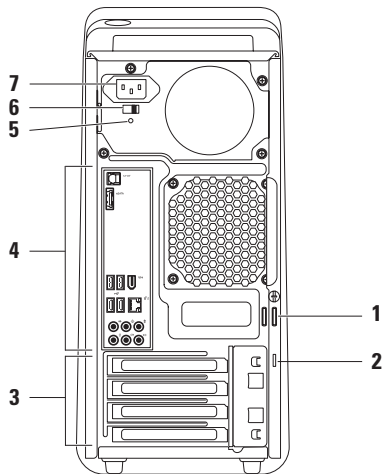







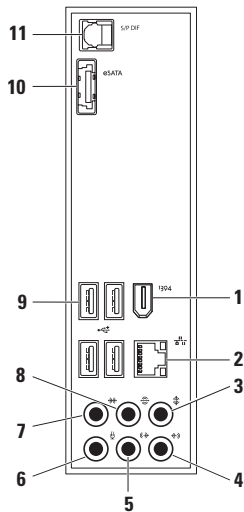



De Studio XPS-desktopcomputer gebruiken

- 1 Beugels voor hangslot:** voor de bevestiging van een standaardhangslot om ongewenste toegang tot de binnenkant van uw computer te voorkomen.
- 2 Sleuf voor beveiligingskabel:** hiermee bevestigt u in de handel verkrijgbare antidiefstalapparatuur aan de computer.
OPMERKING: Voordat u een slot koopt, moet u ervoor zorgen dat deze past op de sleuf voor de beveiligingskabel van uw computer.
- 3 Sleuven voor uitbreidingskaarten:** voor toegang tot de connectoren van alle geïnstalleerde PCI- en PCI express-kaarten.
- 4 Connectoren op achterpaneel:** sluit USB-apparaten, audioapparaat en andere apparaten aan op de juiste connector.
- 5 Lampje van stroomvoorziening:** geeft de beschikbaarheid van de voeding aan.
OPMERKING: Het lampje van de stroomvoorziening is mogelijk niet beschikbaar op alle computers.
- 6 Schakelaar voor voltageselectie:** hiermee kunt u het voor uw regio geschikte voltage selecteren.
- 7 Voedingsconnector:** hier sluit u de voedingskabel aan. Het uiterlijk van deze connector kan verschillen.

Connectoren op het achterpaneel



De Studio XPS-desktopcomputer gebruiken

-  **IEEE 1394-connector:** voor het aansluiten van snelle seriële multimedia-apparaten, zoals digitale videocamera's.
-  **Netwerkconnector en lampje:** voor het aansluiten van uw computer op een netwerk of breedbandapparaat. Een activiteitenlampje voor het netwerk knippert op het moment dat de computer netwerkgegevens verzendt of ontvangt. Bij veel verkeer kan het lijken alsof dit lampje continu brandt.
-  **Midden-/subwooferconnector:** hiermee sluit u een subwoofer aan.
-  **Lijningang:** voor het aansluiten van opname- of afspeelapparaten, zoals een microfoon, cassettespeler, cd-speler of videorecorder.
-  **L/R-lijningang voor:** hiermee sluit u voorluidsprekers aan voor links en rechts.
-  **Microfoonconnector:** hiermee sluit u een microfoon aan voor spraak of voor audio-invoer bij een geluids- of telefoonprogramma.
-  **Surround-connector L/R zijkant:** hiermee sluit u surround-zijluidsprekers aan voor links en rechts.
-  **Surround-connector L/R achter:** hiermee sluit u surround-achterluidsprekers aan voor links en rechts.
-  **USB 2.0-connectoren (4):** hiermee sluit u USB-apparaten aan, zoals een muis, toetsenbord, printer, extern station of MP3-speler.
-  **eSATA-connector:** hiermee sluit u externe SATA-opslagapparaten aan.

11

S/PDIF

S/PDIF-connector: hiermee sluit u versterkers aan of tv's voor digitale audio via optische digitale kabels. Dit formaat brengt een audiosignaal over zonder dat deze een analoog audioconversieproces heeft doorlopen.

Softwarefuncties



OPMERKING: Zie de *Technologiehandleiding van Dell* op de vaste schijf of op de Dell Support-website op support.dell.com/manuals voor meer informatie over de functies die in dit hoofdstuk worden beschreven.

Productiviteit en communicatie

Met de computer kunt u presentaties, brochures, ansichtkaarten, folders en spreadsheets maken. Het is ook mogelijk digitale foto's en afbeeldingen te bewerken en weer te geven. Ga via uw kooporder na welke software op de computer is geïnstalleerd.

Nadat u verbinding hebt gemaakt met internet, kunt u websites openen, een e-mailaccount instellen en bestanden uploaden of downloaden.

Entertainment en multimedia

U kunt de computer gebruiken om video's te bekijken, spelletjes te spelen, uw eigen CD's te maken en naar muziek en radiostations te luisteren. Het optische-schijfstation ondersteunt mogelijk meerdere schijfindelingen, inclusief cd's, dvd's en Blu-ray-schijven (indien geselecteerd op moment van de aankoop).

U kunt afbeeldingen en videobestanden downloaden naar of kopiëren van draagbare apparaten, zoals digitale camera's en mobiele telefoons. Met optionele softwaretoepassingen kunt u muziek- en videobestanden organiseren en maken die u op schijf kunt zetten, op kunt slaan op draagbare producten zoals MP3-spelers en draagbare entertainmentapparaten, of direct op aangesloten TV's, projectors en thuisbioscoopssystemen afspelen en bekijken.

Het bureaublad aanpassen

U kunt het bureaublad aanpassen door het uiterlijk, de resolutie, de achtergrond, de schermbeveiliging en andere functies te veranderen.

U opent het venster met eigenschappen van het beeldscherm als volgt:

Windows Vista[®]

1. Klik met de rechtermuisknop op een leeg gebied op het bureaublad.
2. Klik op **Aan persoonlijke voorkeur aanpassen** om het venster **Persoonlijke instellingen voor vormgeving en geluiden** te openen en meer informatie te krijgen over de aanpassingsopties.

Windows[®] 7

1. Klik met de rechtermuisknop op een leeg gebied op het bureaublad.
2. Klik op **Aan persoonlijke voorkeur aanpassen** om het venster **De visuele elementen en geluiden op de computer wijzigen** te openen en de opties te bekijken die u kunt aanpassen.

Dell Dock

Het Dell Dock is een groep pictogrammen voor eenvoudige toegang tot veelgebruikte toepassingen, bestanden en mappen. U kunt het Dock op de volgende manieren aanpassen:

- Pictogrammen toevoegen en verwijderen
- De kleur en plaats van het Dock wijzigen
- Verwante pictogrammen in categorieën groeperen
- Het gedrag van de pictogrammen wijzigen



Een categorie toevoegen

1. Klik met de rechtermuisknop op het Dock, klik op **Add** (Toevoegen)→ **Category** (Categorie). Het venster **Add/Edit Category** (Categorie toevoegen/bewerken) wordt weergegeven.
2. Voer in het veld **Title** (Titel) de titel van de categorie in.
3. Selecteer een pictogram voor de categorie in het vak **Select an image:** (Een afbeelding selecteren:).
4. Klik op **Save** (Opslaan).

Een pictogram toevoegen

Sleep het pictogram naar het Dock of een categorie.

Een categorie of pictogram verwijderen

1. Klik met de rechtermuisknop op de categorie of het pictogram in het Dock en klik op **Delete shortcut** (Snelkoppeling verwijderen) of **Delete category** (Categorie verwijderen).
2. Volg de instructies op het scherm.

Het Dock aanpassen

1. Klik met de rechtermuisknop op het Dock en klik op **Advanced Setting...** (Geavanceerde instellingen...).
2. Selecteer de gewenste opties om het Dock aan te passen.

De energie-instellingen aanpassen

U kunt de energieopties in het besturingssysteem gebruiken om de energie-instellingen op uw computer te configureren. Microsoft® Windows® dat met uw Dell-computer wordt meegeleverd, biedt de volgende opties:

Windows Vista®

- **Door Dell aanbevolen:** voor volledige functionaliteit wanneer u dit nodig hebt en stroombesparing tijdens periodes van inactiviteit.
- **Energiebesparing:** verlaagt het energiegebruik van uw computer door de systeemprestaties te reduceren om de levensduur van de computer te maximaliseren en door de hoeveelheid energie te verminderen die door de computer tijdens zijn levensduur wordt gebruikt.

- **Hoge prestaties:** voor de beste systeemprestaties door de processorsnelheid aan te passen aan de activiteit en door de systeemprestaties te maximaliseren.

Windows® 7

- **Energiebesparing:** verlaagt het energiegebruik van uw computer door de systeemprestaties te reduceren om de levensduur van de computer te maximaliseren en door de hoeveelheid energie te verminderen die door de computer tijdens zijn levensduur wordt gebruikt.
- **Gebalanceerd (aanbevolen):** balanceert de prestaties van uw computer door alleen energie te verbruiken op capabele hardware.

Informatie naar een nieuwe computer overbrengen

Windows Vista®

 **OPMERKING:** De volgende stappen zijn van toepassing op de standaardweergave van Windows, dus mogelijk zijn ze niet van toepassing als u de klassieke weergave van Windows op uw Dell™-computer hebt ingesteld.

1. Klik op **Start**  → **Configuratiescherm** → **Systeem en onderhoud** → **Introductiecentrum** → **Bestanden en instellingen overzetten**.
Klik op **Doorgaan** als het venster **Gebruikersaccountbeheer** wordt weergegeven.
2. Volg de instructies in de wizard **Windows Easy Transfer**.

Windows® 7

1. Klik op **Start**  → **Configuratiescherm**.
2. Typ **Overzetten** in het zoekvak en klik vervolgens op **Bestanden vanaf een andere computer overzetten**.
3. Volg de instructies in de wizard **Windows Easy Transfer**.

Reservekopieën maken van gegevens

Het is raadzaam om regelmatig reservekopieën te maken van bestanden en mappen op uw computer. U maakt als volgt back-ups van bestanden:

Windows Vista®

1. Klik op **Start**  → **Configuratiescherm** → **Systeem en onderhoud** → **Back-upcentrum** → **Back-up van bestanden maken**.
Klik op **Doorgaan** als het venster **Gebruikersaccountbeheer** wordt weergegeven.

 **OPMERKING:** Sommige versies van Windows Vista bieden de mogelijkheid om een back-up te maken van uw computer.

2. Volg de instructies van de wizard **Back-up van bestanden maken**.

Windows® 7

1. Klik op **Start**  → **Configuratiescherf** → **Back-upcentrum**.
2. Klik op **Back-up instellen...**
3. Volg de instructies van de wizard **Back-up configureren**.

Problemen oplossen

Dit hoofdstuk geeft probleemoplossingsinformatie voor de computer. Als u het probleem niet kunt oplossen met onderstaande richtlijnen, raadpleegt u “Ondersteuningsprogramma's gebruiken” op pagina 39 of “Contact opnemen met Dell” op pagina 63.

Pieptoncodes

Tijdens het opstarten kan de computer diverse pieptonen laten horen bij fouten of problemen. Deze reeks pieptonen, een pieptoncode, duidt een probleem aan. Noteer de pieptoncode en neem contact op met Dell (zie “Contact opnemen met Dell” op pagina 63).

Pieptoncode	Mogelijk probleem
Eén	Mogelijke moederbordfout. Controlesomfout in het BIOS ROM
Twee	Geen RAM gedetecteerd OPMERKING: Controleer of de geheugenmodule goed is geplaatst als u de geheugenmodule hebt geïnstalleerd of vervangen.
Drie	Mogelijke moederbordfout. Chipsetfout
Vier	RAM-lees/schrijffout
Vijf	Fout met real-time klok
Zes	Videokaart- of chipfout
Zeven	Processorfout

Netwerkproblemen

Draadloze verbindingen

Als de netwerkverbinding wordt verbroken: de draadloze router is offline of de optie voor draadloos is uitgeschakeld op de computer.

- Ga na of de draadloze router is ingeschakeld en aangesloten op uw gegevensbron (kabelmodem of netwerkhub).
- Herstel de verbinding met de draadloze router (zie “Een draadloze verbinding instellen” op pagina 14).

Bekabelde verbindingen

Als de netwerkverbinding wordt verbroken:

- Ga na of de kabel is aangesloten en niet is beschadigd.
- Controleer de status van het verbindingsintegriteitslampje.

Met het verbindingsintegriteitslampje op de geïntegreerde netwerkconnector kunt u nagaan of de verbinding werkt. Het lampje geeft bovendien informatie over de status:

- **Uit:** de computer detecteert geen fysieke verbinding met het netwerk.
- **Constant groen:** er is een goede verbinding tussen een 10/100 Mbps-netwerk en de computer.
- **Constant oranje:** er is een goede verbinding tussen een 1000 Mbps-netwerk en de computer.

 **OPMERKING:** De indicator van integriteit van verbinding op de netwerkconnector geldt alleen voor de bedrade kabelverbinding. Het verbindingsintegriteitslampje geeft niet de status weer van draadloze verbindingen.

Voedingsproblemen

Als het aan/uit-lampje uit is: de computer is uitgeschakeld of deze krijgt geen stroom.

- Steek de stroomkabel terug in de stroomconnector van de computer en in het stopcontact.
- Als de computer is aangesloten op een contactdoos, moet u nagaan of de contactdoos is aangesloten op een stopcontact en of de contactdoos is ingeschakeld. Gebruik geen stroomonderbrekers, stekkerdozen en verlengkabels, zodat u kunt controleren of de computer correct wordt ingeschakeld.
- Controleer of er stroom uit het stopcontact komt, door er een ander apparaat, zoals een lamp, op aan te sluiten.

- Ga na of het lampje van de stroomvoorziening op de achterkant van de computer is ingeschakeld. Als het lampje uit is, is er mogelijk een probleem met de stroomvoorziening of de stroomkabel.

Als het probleem aanhoudt, neemt u contact op met Dell (zie “Contact opnemen met Dell” op pagina 63).

Als het aan/uit-lampje wit is en de computer niet reageert: het beeldscherm is mogelijk niet aangesloten of ingeschakeld. Ga na of het beeldscherm correct is aangesloten, en schakel het uit en weer aan.

Als het aan/uit-lampje oranje brandt:

- De computer is in slaapstand of de stand-bymodus. Druk op een toets op het toetsenbord, beweeg de muis of druk op de aan/uit-knop om de normale werking te hervatten.

- Er is mogelijk een probleem met het moederbord of de stroomvoorziening. Voor hulp neemt u contact op met Dell (zie “Contact opnemen met Dell” op pagina 63).

Als het aan/uit-lampje oranje knippert: er is mogelijk een probleem met het moederbord.

Voor hulp neemt u contact op met Dell (zie “Contact opnemen met Dell” op pagina 63).

Als er storing optreedt die ontvangst door de computer belemmert: een ongewenst signaal zorgt voor storing door het onderbreken of blokkeren van andere signalen. Enkele mogelijke oorzaken van interferentie zijn:

- Stroom-, toetsenbord- en muisverlengkabels.
- Te veel apparaten aangesloten op een contactdoos.
- Meerdere contactdozen aangesloten op hetzelfde stopcontact.

Problemen met het geheugen

Als er een bericht verschijnt dat aangeeft dat er onvoldoende geheugen is:

- Bewaar en sluit alle geopende bestanden of programma's die u niet gebruikt om erachter te komen of daarmee het probleem wordt opgelost.
- Raadpleeg de documentatie bij de software voor de minimale geheugeneisen. Installeer indien nodig extra geheugen (zie de *Onderhoudshandleiding* op de Dell Support-website op **support.dell.com/manuals**).
- Plaats de geheugenmodules opnieuw (zie de *Onderhoudshandleiding* op de Dell Support-website op **support.dell.com/manuals**) om zeker te zijn dat de computer ermee kan communiceren.

Als er andere problemen met het geheugen zijn

- Zorg ervoor dat u de richtlijnen voor het plaatsen van geheugenmodules volgt (zie de *Onderhoudshandleiding* op de Dell Support-website op support.dell.com/manuals).
- Ga na of de geheugenmodule compatibel is met de computer. De computer ondersteunt DDR3-geheugen. Zie “Basisspecificaties” op pagina 67 voor meer informatie over het type geheugen dat door uw computer wordt ondersteund.
- Voer Dell Diagnostics (Dell-diagnostiek) uit (zie “Dell Diagnostics (Dell-diagnostiek)” op pagina 43).
- Plaats de geheugenmodules opnieuw (zie de *Onderhoudshandleiding* op de Dell Support-website op support.dell.com/manuals) om zeker te zijn dat de computer ermee kan communiceren.

Vastlopen en softwareproblemen

Als de computer niet wordt opgestart:

controleer of de voedingskabel goed is aangesloten op de computer en het stopcontact.

Als een programma niet meer reageert:

beëindig het programma:

1. Druk de knoppen <Ctrl><Shift><Esc> tegelijk in.
2. Klik op **Toepassingen**.
3. Klik op het programma dat niet meer reageert.
4. Klik op **Taak beëindigen**.

Als een programma blijft crashen: raadpleeg de softwaredocumentatie. Indien nodig maakt u de installatie van het programma ongedaan en installeert u het opnieuw.



OPMERKING: Bij software worden normaliter installatie-instructies geleverd in de vorm van een installatiehandleiding of op een cd.

Als de computer niet meer reageert of als er een blauw scherm verschijnt:

△ **WAARSCHUWINGEN: U loopt het risico gegevens te verliezen als u het besturingssysteem niet afsluit.**

Als de computer niet reageert wanneer u op een toets op het toetsenbord drukt of de muis beweegt, houdt u de aan/uit-knop minimaal 8 tot 10 seconden ingedrukt totdat de computer wordt uitgeschakeld. Vervolgens start u de computer opnieuw op.

Als een programma is ontwikkeld voor een eerdere versie van het Microsoft® Windows®-besturingssysteem: voer de Wizard Programmacompatibiliteit uit. De wizard Programmacompatibiliteit configureert een programma op zodanige wijze dat het in een omgeving wordt uitgevoerd dat lijkt op oudere Microsoft® Windows®-besturingssysteemomgevingen.

Windows Vista®

1. Klik op **Start**  → **Configuratiescherm** → **Programma's** → **Een ouder programma met deze versie van Windows gebruiken.**
2. Klik in het introductiescherm op **Volgende.**
3. Volg de instructies op het scherm.

Windows® 7

1. Klik op **Start** .
2. Typ in het zoekvak **Een ouder programma met deze versie van Windows gebruiken** en druk op <Enter>.
3. Volg de instructies van de wizard **Programmacompatibiliteit.**

Als u andere softwareproblemen hebt:

- Maak direct een reservekopie van uw bestanden.
- Gebruik een virusscanner om de vaste schijf of cd's te scannen.

Problemen oplossen

- Bewaar en sluit alle geopende bestanden of programma's en sluit de computer af via het menu **Start** .
- Raadpleeg de softwaredocumentatie of neem contact op met de softwarefabrikant voor informatie over probleemoplossing:
 - Ga na of het programma compatibel is met het besturingssysteem dat op de computer is geïnstalleerd.
 - Controleer of de computer voldoet aan de minimale hardwarevereisten voor de software. Raadpleeg de softwaredocumentatie voor informatie.
 - Controleer of het programma op de juiste wijze is geïnstalleerd en geconfigureerd.
 - Controleer of de stuurprogramma's voor het apparaat niet met het programma conflicteren.
 - Indien nodig maakt u de installatie van het programma ongedaan en installeert u het opnieuw.

Ondersteuningsfuncties gebruiken

Dell Support Center

Dell Support Center helpt u bij het vinden van de service-, ondersteunings- en systeemspecifieke informatie die u nodig hebt.

U start de toepassing door op het pictogram



op de taakbalk te klikken.

Op de startpagina van **Dell Support Center** worden het modelnummer van uw computer, het serviceplaatje, de code voor express-service en servicecontactinformatie weergegeven.

De startpagina bevat ook koppelingen naar de volgende functies:

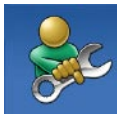

Zelfhulp (Problemen oplossen, Beveiliging, Systeemprestatie, Netwerk/internet, Back-up/herstel en Windows-besturingssysteem)



Waarschuwingen

(waarschuwingen voor technische ondersteuning die relevant zijn voor uw computer)



Ondersteuning door Dell

(Technische ondersteuning met DellConnect™, Klantenservice, Training en zelfstudie, Hoe-u-Help met Dell on Call™ en Online scan met PC CheckUp)



Over uw computer

(Systeemdokumentatie, Garantie-informatie, Systeem informatie, Upgrades & accessoires)

Klik op de tab **Services** op support.dell.com/manuals voor meer informatie over **Dell Support Center** en de beschikbare ondersteuningsfuncties.

Systeemberichten

Als uw computer een probleem heeft of als er een fout optreedt, kan er een systeembericht verschijnen dat u helpt de oorzaak en de te nemen stappen te identificeren om het probleem op te lossen.

 **OPMERKING:** Als het door u ontvangen bericht niet in de onderstaande voorbeelden wordt vermeld, raadpleegt u de documentatie bij het besturingssysteem of het programma dat werd uitgevoerd toen het bericht verscheen.

Alert! Previous attempts at booting this system have failed at checkpoint [nnnn]. For help in resolving this problem, please note this checkpoint and contact Dell Technical Support (Waarschuwing! Eerdere pogingen om dit systeem op te starten zijn mislukt bij controlepunt [nnnn]. Noteer dit controlepunt en neem contact op met de technische ondersteuning van Dell om dit probleem op

te lossen): de computer heeft tevergeefs drie opeenvolgende pogingen gedaan om de opstartroutine te voltooien voor dezelfde fout. Zie “Contact opnemen met Dell” op pagina 63 voor hulp.

CMOS checksum error (Fout in CMOS-controlesom): mogelijke systeemkaartfout of de RTC-batterij is bijna leeg. De batterij moet worden vervangen. Zie de *Onderhoudshandleiding* op de Dell Support-website op **support.dell.com/manuals** of “Contact opnemen met Dell” op pagina 63 voor hulp.

CPU fan failure (Fout processorventilator): defecte processorventilator. De processorventilator moet worden vervangen. Zie de *Onderhoudshandleiding* op de Dell Support-website op **support.dell.com/manuals**.

Hard-disk drive failure (Fout vaste-schijf): mogelijk probleem met de vaste schijf tijdens HDD POST. Zie “Contact opnemen met Dell” op pagina 63 voor hulp.

Hard-disk drive read failure (Leesfout vaste schijf): mogelijke leesfout vaste schijf tijdens opstarttest. Zie “Contact opnemen met Dell” op pagina 63 voor hulp.

Keyboard failure (Toetsenbordfout): vervang het toetsenbord of controleer of de kabel is aangesloten.

No boot device available (Geen opstartapparaat beschikbaar): de vaste schijf bevat geen opstartbare partitie, de kabel van de vaste schijf zit los of er is geen opstartbaar apparaat aanwezig.

- Is de vaste schijf uw opstartbron, dan controleert u of de kabels zijn aangesloten en of het station juist is geïnstalleerd en als opstartbron is gepartitioneerd.
- Open System Setup en ga na of de opstartsequentie-informatie correct is. Zie de *Onderhoudshandleiding* op de Dell Support-website op support.dell.com/manuals.

No timer tick interrupt (Geen timertikinterrupt): een chip op de systeemkaart werkt mogelijk niet goed of er is een systeemkaartfout opgetreden. Zie de *Onderhoudshandleiding* op de Dell Support-website op support.dell.com/manuals of “Contact opnemen met Dell” op pagina 63 voor hulp.

USB over current error (Fout bij USB-overstroom): koppel het USB-apparaat los. Het USB-apparaat heeft meer stroom nodig om goed te kunnen functioneren. Gebruik een externe stroombron om het USB-apparaat aan te sluiten. Als het apparaat over twee USB-kabels beschikt, moet u ze beide aansluiten.

NOTICE - Hard Drive SELF MONITORING SYSTEM has reported that a parameter has exceeded its normal operating range. Dell recommends that you back up your data regularly. A parameter out of range may or may not indicate a potential hard drive problem (KENNISGEVING - Het ZELFCONTROLEREND SYSTEEM van de vaste schijf heeft aangegeven dat een van de parameters het normale gebruiksbereik heeft overschreden. Dell raadt aan om regelmatig een reservekopie te maken van uw gegevens. Een parameter die buiten het bereik valt, kan wijzen op een probleem met de vaste schijf): S.M.A.R.T-fout, mogelijke fout vaste schijf. Zie "Contact opnemen met Dell" op pagina 63 voor hulp.

Probleemoplosser voor hardware

Als een apparaat niet wordt ontdekt tijdens het installeren van het besturingssysteem of wel wordt ontdekt maar verkeerd is geconfigureerd, kunt u de **Probleemoplosser voor hardware** gebruiken om de incompatibiliteit op te lossen.

De Probleemoplosser voor hardware starten:

1. Klik op **Start**  → **Help en ondersteuning**.
2. Typ `probleemoplosser voor hardware` in het zoekveld en druk op <Enter> om de zoekactie te starten.
3. Selecteer in de zoekresultaten de optie die het probleem het beste omschrijft en volg de overige stappen voor probleemoplossing.

Dell Diagnostics (Dell-diagnostiek)

Als er zich een probleem voordoet met uw computer, moet u eerst de controles beschreven in “Vastlopen en softwareproblemen” op pagina 36 doen en Dell Diagnostics (Dell-diagnostiek) uitvoeren voordat u contact opneemt met Dell voor technische ondersteuning.

Het verdient aanbeveling deze procedures af te drukken voordat u begint.

 **OPMERKING:** Dell Diagnostics (Dell-diagnostiek) werkt alleen op Dell-computers.

 **OPMERKING:** De schijf *Drivers and Utilities* is optioneel en is mogelijk niet met uw computer meegeleverd.

Zie het hoofdstuk System Setup in de *Onderhoudshandleiding* om de configuratiegegevens van uw computer door te nemen en zorg dat het apparaat dat u wilt testen, in het System Setup-programma wordt weergegeven en actief is.

Start Dell Diagnostics (Dell-diagnostiek) vanaf uw vaste schijf of vanaf de optionele schijf *Drivers and Utilities*.

Dell Diagnostics (Dell-diagnostiek) starten vanaf de vaste schijf

Dell Diagnostics (Dell-diagnostiek) bevindt zich op een verborgen partitie op de vaste schijf.

 **OPMERKING:** Als uw computer geen beeld op het scherm kan weergeven, neemt u contact op met Dell (zie “Contact opnemen met Dell” op pagina 63).

1. Zorg dat de computer is aangesloten op een stopcontact en goed werkt.
2. Zet de computer aan of start deze opnieuw op.

Ondersteuningsfuncties gebruiken

3. Wanneer het DELL™-logo verschijnt, drukt u direct op <F12>. Selecteer **Diagnostics** in het opstartmenu en druk op <Enter>.

 **OPMERKING:** Als u te lang wacht en het logo van het besturingssysteem wordt weergegeven, moet u blijven wachten tot het bureaublad van Microsoft® Windows® wordt weergegeven. Daarna sluit u de computer af en probeert u het opnieuw.

 **OPMERKING:** Als het bericht verschijnt dat er geen partitie met een diagnostisch hulpprogramma is gevonden, voert u Dell Diagnostics (Dell-diagnostiek) uit vanaf de schijf *Drivers and Utilities*.

Als PSA (Pre-boot Self Assessment) wordt geactiveerd:

- a. PSA begint tests uit te voeren.
- b. Als de PSA wordt voltooid, wordt het volgende bericht weergegeven: `"No problems have been found with this system so far.`

`Do you want to run the remaining memory tests? This will take about 30 minutes or more. Do you want to continue? (Recommended)." (Er zijn tot dusver geen problemen met dit systeem gevonden. Wilt u de resterende geheugentests uitvoeren? Dit kost ongeveer 30 minuten of meer. Wilt u Doorgaan? (aanbevolen).)`

- c. Als u problemen hebt met het geheugen drukt u op <y>, anders drukt u op <n>. Het volgende bericht wordt weergegeven: `"Booting Dell Diagnostic Utility Partition. Press any key to continue."` (Opstarten vanaf partitie met Dell Diagnostics (Dell-diagnostiek). Druk op een willekeurige toets om door te gaan.)
- d. Druk op een willekeurige toets om het venster **Choose An Option** (Kies een optie) weer te geven.

Als PSA niet wordt aangeroepen:

Druk op een toets om Dell Diagnostics (Dell-diagnostiek) te starten vanaf de partitie met het diagnostische hulpprogramma op de vaste schijf en om het venster **Choose An Option** (Kies een optie) te openen.

4. Selecteer de test die u wilt uitvoeren.
5. Als tijdens het uitvoeren van een test een probleem wordt aangetroffen, wordt een bericht weergegeven met de foutcode en een beschrijving van het probleem. Noteer de foutcode en de beschrijving van het probleem en neem contact op met Dell (zie "Contact opnemen met Dell" op pagina 63).

 **OPMERKING:** Het serviceplaatje voor de computer bevindt zich boven aan elk testvenster. Als u contact opneemt met Dell, zal de technische ondersteuning naar het serviceplaatje vragen.

6. Wanneer de tests zijn voltooid, sluit u het testscherm om terug te keren naar het venster **Choose An Option** (Kies een optie). Kik op **Exit** (Afsluiten) om Dell Diagnostics (Dell-diagnostiek) af te sluiten en de computer opnieuw op te starten.

Dell Diagnostics (Dell-diagnostiek) starten vanaf de schijf Drivers and Utilities

1. Plaats de schijf *Drivers and Utilities*.
2. Schakel de computer uit en weer in. Wanneer het DELL-logo verschijnt, drukt u direct op <F12>.

 **OPMERKING:** Als u te lang wacht en het logo van het besturingssysteem wordt weergegeven, moet u blijven wachten tot het bureaublad van Microsoft® Windows® wordt weergegeven. Daarna sluit u de computer af en probeert u het opnieuw.

Ondersteuningsfuncties gebruiken

 **OPMERKING:** Met de volgende stappen wordt de opstartvolgorde eenmalig gewijzigd. De volgende keer zal de computer opstarten volgens de volgorde van apparaten die in het System Setup-programma is aangegeven.

3. Wanneer de lijst met opstartbronnen verschijnt, markeert u **CD/DVD/CD-RW** en drukt u op <Enter>.
4. Selecteer de optie **Boot from CD-ROM** (Opstarten vanaf CD-ROM) in het menu dat verschijnt en druk op <Enter>.
5. Typ **1** om te beginnen met het cd-menu en druk op <Enter> om verder te gaan.
6. Selecteer **Run the 32 Bit Dell Diagnostics** (32-bit Dell-diagnostiek uitvoeren) in de genummerde lijst. Als de lijst meerdere versies bevat, moet u de juiste versie voor uw computer selecteren.
7. Selecteer de test die u wilt uitvoeren.

8. Als tijdens het uitvoeren van een test een probleem wordt aangetroffen, wordt een bericht weergegeven met de foutcode en een beschrijving van het probleem. Noteer de foutcode en de beschrijving van het probleem en neem contact op met Dell (zie "Contact opnemen met Dell" op pagina 63).

 **OPMERKING:** Het serviceplaatje voor de computer bevindt zich boven aan elk testvenster. Als u contact opneemt met Dell, zal de technische ondersteuning naar het serviceplaatje vragen.

9. Wanneer de tests zijn voltooid, sluit u het testscherm om terug te keren naar het venster **Choose An Option** (Kies een optie). Kik op **Exit** (Afsluiten) om Dell Diagnostics (Dell-diagnostiek) af te sluiten en de computer opnieuw op te starten.
10. Verwijder de schijf *Drivers and Utilities*.

Het besturingssysteem herstellen

U kunt uw besturingssysteem op de volgende manieren herstellen:

- **Systeemherstel** brengt uw computer terug naar een oudere toestand zonder verlies van persoonlijke gegevensbestanden. Gebruik Systeemherstel als de eerste oplossing voor het herstellen van uw besturingssysteem en het behouden van gegevensbestanden.
- **Dell DataSafe Local Backup** zet uw vaste schijf terug naar de toestand waarin deze verkeerde toen u de computer kocht, zonder de gegevens te wissen. Gebruik deze optie alleen als met Systeemherstel het probleem niet werd opgelost.
- **Dell Factory Image Restore** zet uw vaste schijf terug naar de toestand waarin deze verkeerde toen u de computer kocht. Met deze procedure worden alle gegevens op de vaste schijf verwijderd, evenals alle programma's die werden geïnstalleerd nadat u de computer ontving. Gebruik Dell Factory Image Restore alleen als met Systeemherstel het probleem met uw besturingssysteem niet werd opgelost.
- Als u de cd **Operating System** met de computer meegeleverd hebt gekregen, kunt u deze gebruiken om het besturingssysteem te herstellen. Als u de cd met het besturingssysteem gebruikt, worden echter wel alle gegevens op de vaste schijf gewist. Gebruik de schijf alleen als met Systeemherstel het probleem met uw besturingssysteem niet werd opgelost.

Systeemherstel

De Windows-besturingssystemen bieden Systeemherstel, waarmee u uw computer kunt terugzetten naar een oudere toestand (zonder dat er gegevensbestanden worden verwijderd) als wijzigingen van de hardware, software of andere systeeminstellingen de computer in een ongewenste toestand hebben gebracht. Alle wijzigingen die Systeemherstel op uw computer maakt, kunnen ongedaan worden gemaakt.

 **WAARSCHUWINGEN: Maak regelmatig een reservekopie van uw gegevensbestanden. Systeemherstel controleert uw gegevensbestanden niet en herstelt ze ook niet.**

 **OPMERKING:** De procedures in dit document zijn van toepassing op de standaardweergave van Windows, dus mogelijk zijn ze niet van toepassing als u de klassieke weergave van Windows op uw Dell™-computer hebt ingesteld.

Systeemherstel starten

1. Klik op **Start** 
2. Typ in het **Zoekvak** **Systeemherstel** en druk op <Enter>.

 **OPMERKING:** Het venster **Gebruikersaccountbeheer** kan verschijnen. Als u een beheerder op de computer bent, klikt u op **Doorgaan**, anders neemt u contact op met de beheerder om met de gewenste actie door te gaan.

3. Klik op **Volgende** en volg de resterende berichten op het scherm.

Indien Systeemherstel het probleem niet kan oplossen, kunt u het laatste systeemherstel ongedaan maken.

De laatste herstelbewerking ongedaan maken

 **OPMERKING:** Voordat u de laatste herstelbewerking ongedaan maakt, moet u alle geopende bestanden opslaan en sluiten en alle geopende programma's afsluiten. Het is pas mogelijk om bestanden of programma's te bewerken, te openen of te verwijderen nadat de herstelbewerking is voltooid.

1. Klik op **Start** .
2. Typ in het **Zoekvak** `Systeemherstel` en druk op <Enter>.
3. Klik op **Laatste herstelbewerking ongedaan maken** en klik op **Volgende**.

Dell DataSafe Local Backup

 **OPMERKING:** Dell DataSafe Local Backup is mogelijk niet in alle regio's beschikbaar.

Dell DataSafe Local Backup is een toepassing voor het maken en herstellen van back-ups waarmee uw computer wordt hersteld als u gegevens verliest als gevolg van een virusaanval, wanneer u per ongeluk essentiële bestanden of mappen verwijdert of als de vaste schijf crasht.

Met deze toepassing kunt u:

- Bestanden en mappen terugzetten
- Uw vaste schijf terugzetten naar de toestand waarin deze verkeerde toen u de computer kocht, zonder persoonlijke bestanden en gegevens te wissen

Het besturingssysteem herstellen

Back-ups plannen:

1. Dubbelklik op het Dell DataSafe Local-pictogram  op de taakbalk.
2. Selecteer **Full System Backup** (Volledige back-up van het systeem) om een back-up te maken van alle gegevens op uw computer en automatische back-ups te plannen.

Gegevens terugzetten:

1. Schakel de computer uit.
2. Verwijder eventuele interne hardware die onlangs is toegevoegd en koppel apparaten los zoals een USB-station, printer, enzovoort.

 **OPMERKING:** Koppel het beeldscherm, het toetsenbord, de muis en de voedingskabel niet los.

3. Zet de computer aan.
4. Druk enkele malen op <F8> wanneer het Dell-logo verschijnt om toegang te krijgen tot het venster **Advanced Boot Options** (Geavanceerde opstartopties).

 **OPMERKING:** Als u te lang wacht en het logo van het besturingssysteem wordt weergegeven, moet u blijven wachten tot het bureaublad van Microsoft® Windows® wordt weergegeven. Daarna sluit u de computer af en probeert u het opnieuw.

5. Selecteer **Repair Your Computer** (Uw computer herstellen).

6. Selecteer **Dell Factory Image Recovery and DataSafe Options** (Opties Dell Factory Image Recovery en DataSafe) en volg de instructies op het scherm.

 **OPMERKING:** De duur van het herstelproces is afhankelijk van de hoeveelheid gegevens die moet worden hersteld.

 **OPMERKING:** Zie het kennisbankartikel 353560 op de Dell Support-website op support.dell.com voor meer informatie.

Dell Factory Image Restore

 **WAARSCHUWINGEN:** Met Dell Factory Image Restore worden alle gegevens op de vaste schijf verwijderd, evenals alle toepassingen en stuurprogramma's die werden geïnstalleerd nadat u de computer ontving. Maak indien mogelijk een reservekopie voordat u deze optie gebruikt. Gebruik Dell Factory Image Restore alleen als met **Systeemherstel** het probleem met uw besturingssysteem niet werd opgelost.

 **OPMERKING:** Dell Factory Image Restore is mogelijk in bepaalde landen of op bepaalde computers niet beschikbaar.

Gebruik Dell Factory Image Restore alleen als laatste methode om uw besturingssysteem te herstellen. Met deze opties wordt uw vaste schijf teruggezet naar de toestand waarin deze verkeerde toen u de computer kocht. Alle programma's en bestanden die u hebt toegevoegd nadat u de computer hebt gekocht, inclusief gegevensbestanden, worden definitief van de vaste schijf verwijderd. Gegevensbestanden zijn onder andere documenten, spreadsheets, e-mailberichten, digitale foto's, muziekbestanden, enzovoort. Maak indien mogelijk een reservekopie voordat u Factory Image Restore gebruikt.

Dell Factory Image Restore uitvoeren

1. Schakel de computer in. Druk enkele malen op <F8> wanneer het Dell-logo verschijnt om toegang te krijgen tot het venster **Advanced Boot Options** (Geavanceerde opstartopties).

 **OPMERKING:** Als u te lang wacht en het logo van het besturingssysteem wordt weergegeven, moet u blijven wachten tot het bureaublad van Microsoft® Windows® wordt weergegeven. Daarna sluit u de computer af en probeert u het opnieuw.

2. Selecteer **Repair Your Computer** (Uw computer herstellen).
3. Het venster **System Recovery Options** (Opties voor systeemherstel) verschijnt.
4. Selecteer een toetsenbordindeling en klik op **Next** (Volgende).

5. Om toegang te krijgen tot de herstelopties moet u zich als lokale gebruiker aanmelden. Typ voor toegang tot de opdrachtprompt `administrator` in het veld **User name** (Gebruikersnaam) en klik daarna op **OK**.
6. Klik op **Dell Factory Image Restore**. Het welkomstscherf van **Dell Factory Image Restore** verschijnt.

 **OPMERKING:** Afhankelijk van uw configuratie moet u mogelijk **Dell Factory Tools** selecteren en daarna **Dell Factory Image Restore**.

7. Klik op **Next** (Volgende). Het scherm **Confirm Data Deletion** (Verwijderen gegevens bevestigen) verschijnt.

 **OPMERKING:** Als u niet verder wilt gaan met Factory Image Restore, klikt u op **Cancel** (Annuleren).

8. Klik op het selectievakje om te bevestigen dat u wilt verdergaan met het opnieuw formatteren van de vaste schijf en de systeemsoftware wilt herstellen naar de fabriekstoestand, en klik daarna op **Next** (Volgende).

Het herstelproces begint. Het kan vijf of meer minuten duren voordat het voltooid is. Er verschijnt een bericht wanneer het besturingssysteem en de in de fabriek geïnstalleerde toepassingen zijn hersteld naar de fabriekstoestand.

9. Klik op **Finish** (Voltooien) om de computer opnieuw op te starten.

Besturingssysteem opnieuw installeren

Voordat u begint

Als u van plan bent om het Microsoft® Windows®-besturingssysteem opnieuw te installeren om een probleem met een pas geïnstalleerd stuurprogramma te verhelpen, kunt u eerst Windows Vorig stuurprogramma proberen. Als met Vorig stuurprogramma het probleem niet wordt opgelost, gebruikt u Systeemherstel om de computer terug te zetten naar de toestand waarin deze verkeerde voordat u het nieuwe stuurprogramma installeerde. Zie "Systeemherstel" op pagina 48.

 **WAARSCHUWINGEN: Maak voordat u met de installatie begint back-ups van al uw gegevensbestanden op de primaire vaste schijf. Voor traditionele vaste-schijfconfiguraties is de primaire vaste schijf het eerste station dat door de computer wordt gedetecteerd.**

Het besturingssysteem herstellen

Voor het opnieuw installeren van Windows hebt u het volgende nodig:

- De Dell-schijf *Operating System*
- De Dell-schijf *Drivers and Utilities*

 **OPMERKING:** De schijf *Drivers and Utilities* van Dell bevat stuurprogramma's die werden geïnstalleerd tijdens het assembleren van de computer. Gebruik de schijf *Drivers and Utilities* om vereiste stuurprogramma's te laden. Afhankelijk van de regio waar u de computer hebt besteld en of u wel of niet om de media hebt gevraagd, zijn de schijven *Drivers and Utilities* en *Operating System* van Dell mogelijk niet met uw computer meegeleverd.

Microsoft® Windows® opnieuw installeren

Het installatieproces kan één tot twee uur in beslag nemen. Nadat u het besturingssysteem opnieuw hebt geïnstalleerd, moet u ook de apparaatstuurprogramma's, anti-virusprogramma's en andere software opnieuw installeren.

1. Voordat u begint, moet u alle geopende bestanden opslaan en sluiten, en alle actieve programma's afsluiten.
2. Plaats de schijf *Operating System*.
3. Klik op **Afsluiten** als het bericht **Windows installeren** verschijnt.
4. Start de computer opnieuw op.
5. Wanneer het DELL-logo verschijnt, drukt u direct op <F12>.

 **OPMERKING:** Als u te lang wacht en het logo van het besturingssysteem wordt weergegeven, moet u blijven wachten tot het bureaublad van Microsoft® Windows® wordt weergegeven. Daarna sluit u de computer af en probeert u het opnieuw.

 **OPMERKING:** Met de volgende stappen wordt de opstartvolgorde eenmalig gewijzigd. De volgende keer zal de computer opstarten volgens de volgorde van apparaten die in het System Setup-programma is aangegeven.

6. Wanneer de lijst met opstartbronnen verschijnt, markeert u **CD/DVD/CD-RW Drive** (CD/DVD/CD-RW-station) en drukt u op <Enter>.

7. Druk op een willekeurige toets om **Boot from CD-ROM** (Opstarten vanaf cd-rom).
Volg de instructies op het scherm om de installatie te voltooien.

Hulp krijgen

Als er zich een probleem voordoet met uw computer, kunt u de onderstaande stappen volgen om het probleem te achterhalen en op te lossen:

1. Zie “Problemen oplossen” op pagina 32 voor informatie en procedures voor het probleem dat uw computer ondervindt.
2. Zie “Dell Diagnostics (Dell-diagnostiek)” op pagina 43 voor procedures over hoe u Dell Diagnostics (Dell-diagnostiek) moet uitvoeren.
3. Vul de “Diagnostische checklist” in op pagina 62.
4. Maak gebruik van de uitgebreide online services van Dell Support (support.dell.com/manuals) voor hulp bij de installatie en het oplossen van problemen. Zie “Online services” op pagina 58 voor een uitgebreidere lijst van Dell Support online.

5. Als met de voorgaande stappen het probleem nog steeds niet is opgelost, raadpleegt u “Contact opnemen met Dell” op pagina 63.

 **OPMERKING:** Bel de Dell-ondersteuningsdienst terwijl u zich bij de computer bevindt, zodat de medewerkers u kunnen helpen bij noodzakelijke procedures.

 **OPMERKING:** Het systeem voor de code voor express-service van Dell is mogelijk niet in alle landen beschikbaar.

Voer de code voor express-service in om het gesprek direct naar de juiste medewerker te leiden als het geautomatiseerde telefoonsysteem van Dell hierom vraagt. Als u geen code voor express-service hebt, opent u de map **Dell Accessories**, dubbelklikt u op het pictogram van de **Code voor express-service** en volgt u de aanwijzingen.

 **OPMERKING:** Sommige van de onderstaande diensten zijn niet altijd overal buiten de Verenigde Staten beschikbaar. Bel uw plaatselijke Dell-vertegenwoordiger voor informatie hierover.

Technische ondersteuning en klantenservice

De ondersteuningsdienst van Dell is beschikbaar om uw vragen over de Dell-hardware te beantwoorden. Onze medewerkers gebruiken diagnostische programma's op de computer om snelle, accurate antwoorden te geven.

Zie "Voordat u belt" op pagina 61 om contact op te nemen met Dell's ondersteuningsdienst en bekijk de contactinformatie van uw regio of ga naar support.dell.com/manuals.

DellConnect

DellConnect™ is een eenvoudig online toegangsprogramma waarmee een medewerker van de Dell-ondersteuningsdienst onder uw toezicht toegang kan krijgen tot uw computer via een breedbandverbinding, het probleem kan onderzoeken en op kan lossen. Ga voor meer informatie naar support.dell.com/dellconnect.

Online services

Op de volgende websites vindt u meer informatie over de Dell-producten en -services:

- **www.dell.com**
- **www.dell.com/ap** (alleen Azië en Pacifische landen)
- **www.dell.com/jp** (alleen Japan)
- **www.euro.dell.com** (alleen Europa)
- **www.dell.com/la** (Latijns-Amerikaanse landen en landen in het Caribisch zeegebied)
- **www.dell.ca** (alleen voor Canada)

Dell Support is bereikbaar via de onderstaande websites en e-mailadressen:

Dell Support-websites

- **support.dell.com**
- **support.jp.dell.com** (alleen Japan)
- **support.euro.dell.com** (alleen Europa)

E-mailadressen van Dell Support

- **mobile_support@us.dell.com**
- **support@us.dell.com**
- **la-techsupport@dell.com** (Latijns-Amerikaanse landen en landen in het Caribisch zeegebied)
- **apsupport@dell.com** (alleen Azië/Pacifische landen)

E-mailadressen Dell-marketing en verkoop

- **apmarketing@dell.com** (alleen Azië/Pacifische landen)
- **sales_canada@dell.com** (alleen Canada)

Anonieme bestandsoverdracht (FTP)

- **ftp.dell.com**

Meld u aan als gebruiker: `anonymous` (anoniem) en gebruik uw e-mailadres als uw wachtwoord.

Automatische orderstatusservice

Wanneer u de status wilt nagaan van de Dell-producten die u hebt besteld, gaat u naar **support.dell.com**, of belt u de geautomatiseerde bestelservice. Via een bandopname wordt u gevraagd naar de informatie die nodig is om uw order te vinden en u erover in te lichten. Zie “Contact opnemen met Dell” op pagina 63 voor het verkrijgen van het telefoonnummer dat u moet bellen in uw regio.

Als er sprake is van een probleem met uw order, zoals ontbrekende of verkeerde onderdelen, of een onjuiste factuur, kunt u contact opnemen met Dell voor advies. Houd uw factuur of pakbon bij de hand wanneer u belt. Zie “Contact opnemen met Dell” op pagina 63 voor het verkrijgen van het telefoonnummer dat u moet bellen in uw regio.

Productinformatie

Als u informatie wenst over andere producten die door Dell worden geleverd, of wanneer u iets wilt bestellen, ga dan naar de Dell-website **www.dell.com**. Zie Contact opnemen met Dell op pagina 63 voor het telefoonnummer van uw regio of voor het telefoonnummer van de dichtstbijzijnde winkel.

Items retourneren voor reparatie onder garantie of voor restitutie

Bereid elke retourzending, ongeacht of het gaat om reparatie of restitutie, als volgt voor:

 **OPMERKING:** Voordat u het product aan Dell retourneert, moet u zorgen dat u een back-up hebt gemaakt van alle gegevens op de vaste schijf en op elk ander opslagapparaat in het product. Verwijder alle vertrouwelijke, eigendoms- en persoonlijke gegevens, en alle verwijderbare media, zoals cd's en pc-kaarten. Dell is niet verantwoordelijk voor uw vertrouwelijke, eigendoms- en persoonlijke gegevens, verloren of beschadigde gegevens, of beschadigde of kwijtgeraakte media die mogelijk in het geretourneerde product zaten.

1. Bel Dell en vraag om een machtigingsnummer voor het retourneren van materiaal. Vermeld dit nummer groot en duidelijk op de buitenkant van de doos. Zie "Contact opnemen met Dell" op pagina 63 voor het verkrijgen van het telefoonnummer dat u moet bellen in uw regio.
2. Voeg een kopie bij van de factuur en een mededeling waarom de retourzending plaatsvindt.
3. Voeg er ook een kopie bij van de diagnostische checklist (zie "Diagnostische checklist" op pagina 62) waarin de testen staan die u hebt uitgevoerd en de foutmeldingen die door Dell Diagnostics (Dell-diagnostiek) zijn weergegeven (zie "Dell Diagnostics (Dell-diagnostiek)" op pagina 43).
4. Voeg alle onderdelen bij die bij de retour te zenden items horen (zoals voedingskabels, software en handleidingen) als de retourzending moet worden gerestitueerd.

5. Verpak de retour te zenden apparaten in de originele (of gelijkwaardige) verpakkingsmaterialen.

 **OPMERKING:** De verzendkosten komen voor uw rekening. U bent ook verantwoordelijk voor het verzekeren van het te retourneren product en moet rekening houden met het risico dat het tijdens het transport naar Dell kan zoekraken. Rembourszendingen worden niet geaccepteerd.

 **OPMERKING:** Geretourneerde pakketten die niet aan één of meer van de hierboven genoemde eisen voldoen, worden bij het laadperron geweigerd en naar u teruggezonden.

Voordat u belt

 **OPMERKING:** Zorg dat u de code voor express-service bij de hand hebt wanneer u belt. Met deze code kan het geautomatiseerde ondersteuningssysteem van Dell u efficiënter doorverbinden. Er kan ook gevraagd worden naar het serviceplaatje (te vinden op een label boven op de computer).

Vergeet niet de onderstaande diagnostische checklist in te vullen. Indien mogelijk zet u de computer aan voordat u Dell belt voor hulp en bel terwijl u zich bij de computer bevindt. U wordt mogelijk gevraagd een aantal opdrachten met het toetsenbord in te voeren, gedetailleerde informatie te geven tijdens de bewerkingen of andere probleemoplossingsstappen te proberen die alleen mogelijk zijn op de computer. Zorg ervoor dat de computerdocumentatie beschikbaar is.

Diagnostische checklist

- Naam:
- Datum:
- Adres:
- Telefoonnummer:
- Het serviceplaatje en de code voor express-service (te vinden op een label boven op de computer):
- Machtigingsnummer voor het retourneren van materiaal (mits geleverd door een medewerker van de technische ondersteuning van Dell):
- Besturingssysteem en versie:
- Apparaten:
- Uitbreidingskaarten:
- Bent u met een netwerk verbonden? Ja/Nee
- Netwerk, versie en netwerkadapter:
- Programma's en versies:

Zie de documentatie van het besturingssysteem om achter de inhoud van de opstartbestanden van het systeem te komen. Als de computer verbonden is met een printer, drukt u elk bestand af. Anders noteert u de inhoud van elk bestand voordat u Dell belt.

- Foutmelding, pieptoncode of diagnostische code:
- Beschrijving van het probleem en de oplossingen die u hebt geprobeerd:

Contact opnemen met Dell

Klanten in de Verenigde Staten kunnen 800-WWW-DELL (800-999-3355) bellen.

 **OPMERKING:** Als u geen actieve internetverbinding hebt, kunt u contactgegevens ook vinden op uw factuur, pakbon, rekening of productcatalogus van Dell.

Dell biedt diverse online telefonische ondersteunings- en servicemogelijkheden. De beschikbaarheid hiervan verschilt echter per land en product, en sommige zijn mogelijk niet in uw regio beschikbaar.

Neem contact op met Dell voor problemen met de verkoop, de technische ondersteuning of de klantenservice:

1. Bezoek **support.dell.com**.
2. Selecteer uw land of regio in het vervolgkeuzemenu **Choose A Country/Region** onder aan de pagina.
3. Klik op **Contact opnemen** links op de pagina.
4. Selecteer de juiste service- of ondersteuningslink op basis van uw probleem.
5. Kies de gewenste contactmethode.

Meer informatie en bronnen zoeken

Wanneer u:

Zie:

uw besturingssysteem opnieuw wilt installeren

de schijf *Operating System*

het systeemmodelnummer zoekt

de achterzijde van uw computer

een diagnostisch programma voor uw computer wilt uitvoeren, systeemsoftware opnieuw wilt installeren of stuurprogramma's voor de computer en leesmij-bestanden wilt bijwerken

de schijf *Drivers and Utilities*



OPMERKING: Updates van de stuurprogramma's en documentatie vindt u op de Dell™ Support website op support.dell.com.

meer informatie wilt over het besturingssysteem, het behouden van randapparatuur, RAID, Internet, Bluetooth®, netwerken en e-mail

de *Dell Technologiehandleiding* die op de vaste schijf is geïnstalleerd

Wanneer u:

uw computer wilt bijwerken met nieuw of extra geheugen, of een nieuwe vaste schijf een versleten of defect onderdeel wilt terugplaatsen of vervangen

informatie zoekt over de beste veiligheidsmaatregelen voor uw computer de garantie-informatie, algemene voorwaarden (alleen Verenigde Staten), de veiligheidsinstructies, informatie over regelgeving, ergonomische informatie en de licentieovereenkomst voor eindgebruikers wilt doornemen

Zie:

de *Onderhoudshandleiding* op de Dell Support-website op **support.dell.com/manuals**



OPMERKING: In sommige landen wordt uw garantie ongeldig als u de computer opent en onderdelen vervangt. Controleer uw garantie en de regelingen voor het retourneren van goederen voordat u aan de onderdelen in de computer gaat werken.

de veiligheidsinformatie die bij uw computer is geleverd voordat u aan de onderdelen in de computer gaat werken. Zie voor extra informatie over de beste veiligheidsmaatregelen de pagina over regelgeving naleving op **www.dell.com/regulatory_compliance**

Wanneer u:

uw serviceplaatje/code voor express-service zoekt. U moet het serviceplaatje gebruiken om de computer te identificeren op **support.dell.com** of om contact op te nemen met de technische ondersteuning

stuurprogramma's en downloads zoekt technische ondersteuning en hulp bij producten wilt

uw bestelstatus wilt controleren op nieuwe aankopen

oplossingen en antwoorden op veelvoorkomende vragen zoekt

informatie zoekt over de meest recente updates wat betreft technische wijzigingen op uw computer of geavanceerde technische gegevens voor technici of ervaren gebruikers

Zie:

de bovenzijde van de computer

de Dell Support-website op **support.dell.com**

Basisspecificaties

Computermodel

Studio XPS™ 8000

Dit hoofdstuk biedt informatie die u nodig kunt hebben bij het instellen en bijwerken van stuurprogramma's en het upgraden van uw computer.

Zie de *Uitgebreide specificaties* op de Dell Support-website op support.dell.com/manuals voor uitgebreidere specificaties.

 **OPMERKING:** Aanbiedingen verschillen per regio. Klik op **Start**  → **Help en ondersteuning** en selecteer de optie om meer informatie te geven over de configuratie van uw computer.

Processors

Type	Intel® Core™ i7-870 Intel Core i7-860 Intel Core i5-750
------	---

Stations

Extern toegankelijk	<p>twee 5,25-inch stations-compartimenten voor SATA DVD+/-RW Super Multi-station of Blu-ray Disc™ Combo of een Blu-ray Disc RW-station</p> <p>een 3,5 inch compartiment voor een Flexdock en een Bluetooth®-module</p>
---------------------	--

Stations

Intern toegankelijk	twee 3,5-inch stations-compartimenten voor SATA vaste schijven
---------------------	--

Geheugen

Connectoren	vier intern toegankelijke DDR3-DIMM-sockets
Capaciteiten	4 GB, 6 GB, 8 GB, 12 GB en 16 GB (64-bits besturingssysteem)
Geheugentype	1066 MHz of 1333 MHz DDR3 DIMM; alleen niet-ECC-geheugen
Minimum	4 GB
Maximum	16 GB

Geheugen

 **OPMERKING:** Zie de *Onderhoudshandleiding* op de Dell Support-website op support.dell.com/manuals voor instructies over het upgraden van het geheugen.

Computergegevens

Systeemchipset	P55
RAID-ondersteuning	RAID 0 (striping) RAID 1 (spiegeling)

Video

Apart	PCI Express x16-kaart
-------	-----------------------

Audio

Type	Geïntegreerde 7.1-kanaals, High Definition- geluidskaart met S/PDIF-ondersteuning
------	---

Communicatie

Draadloos (optioneel)	Draadloze WiFi-/ Bluetooth®- technologie
-----------------------	--

Fysieke specificaties

Hoogte	407,75 mm
Breedte	185,81 mm
Diepte	454,67 mm
Gewicht	10,18 kg

Externe connectoren

Netwerkadapter	RJ45-connector
USB	twee USB 2.0-compatibele connectoren op het bovenpaneel, twee op het voorpaneel en vier op het achterpaneel
Audio	bovenpaneel: connectoren voor hoofdtelefoon en microfoon achterpaneel: zes connectoren voor 7.1-ondersteuning
S/PDIF	één (optische) S/PDIF-connector
eSATA	één connector op het achterpaneel

Externe connectoren

IEEE 1394	één seriële 6-pins connector op het achterpaneel
-----------	--

Computeromgeving

Temperatuurbereik:

In bedrijf 10° C t/m 35° C

Opslag -40° C t/m 65° C

Relatieve vochtigheid (maximaal):
20% t/m 80%
(zonder condensatie)

Maximale trilling (met een willekeurig trillingsspectrum dat de gebruikersomgeving nabootst):

In bedrijf 0,25 GRMS

Niet in bedrijf 2,2 GRMS

Computeromgeving

Maximale schok (gemeten met de vaste schijf geactiveerd en een halve sinuspuls van 2 ms):

In bedrijf 40 G voor 2 ms met een snelheidsverandering van 51 cm/s

Niet in bedrijf 50 G voor 26 ms met een snelheidsverandering van 813 cm/s

Hoogte (maximaal):

In bedrijf -15,2 t/m 3048 m

Opslag -15,2 t/m 10.668 m

Lucht-besmettings-niveau G2 of lager zoals is gedefinieerd door ISA-S71.04-1985

Bijlage

Productkennisgeving Macrovision

Dit product bevat auteursrechtelijk beschermde technologie, die beschermd wordt door de methodeclaims van bepaalde Amerikaanse patenten en andere intellectuele eigendomsrechten van Macrovision Corporation en andere eigenaars van rechten. Het gebruik van deze auteursrechtelijk beschermde technologie is onderworpen aan de toestemming van Macrovision Corporation en is bedoeld voor gebruik thuis en ander beperkt gebruik, tenzij anders toegestaan door Macrovision Corporation. Reverse engineering of demontage is verboden.

Index

A

aanpassen

het bureaublad **26**

uw energie-instellingen **29**

aan/uit-knop en -lampje **20**

activiteitenlampje vaste schijf **18**

B

back-ups

maken **30**

bestelstatus **59**

C

Cd's, afspelen en maken **26**

chipset **68**

Code voor express-service **20, 56**

computermogelijkheden **25**

connectoren voorzijde **17**

connector optische audio

S/PDIF-verbinding **25**

contact opnemen met Dell online **63**

D

DataSafe Local Backup **49**

Dell bellen **61**

DellConnect **57**

Dell Diagnostics (Dell-diagnostiek) **43**

Dell Dock **27**

Dell Factory Image Restore **47**

Dell Support-website **66**

Diagnostische checklist **62**

draadloze netwerkverbinding **33**

dvd's, afspelen en maken **26**

E

e-mailadressen ondersteuning **58**

e-mailadressen

voor technische ondersteuning **58**

energie

besparen **29**

energie besparen **29**

energieproblemen, oplossen **34**

F

factory image terugzetten **51**

FTP-aanmelding, anoniem **58**

G

garantie retourneren **60**

gegevens, reservekopie maken **30**

gegevens terugzetten **50**

geheugenondersteuning **68**

geheugenproblemen

oplossen **35**

H

Hardwareprobleemoplosser **42**

hardwareproblemen

diagnosticeren **42**

I

IEEE 1394-connector **24**

Internetverbinding **13**

ISP

Internetserviceaanbieder **13**

K

klantenservice **57**

L

lijningang **20**

M

microfoonaansluiting **20**

N

netwerkconnector

locatie **24**

netwerkverbinding

repareren **33**

O

ondersteuningssites

wereldwijd **58**

P

problemen, oplossen **32**

problemen oplossen **32**

processor **67**

producten

informatie en aankoop **59**

producten vervoeren

voor teruggave of reparatie **60**

S

Serviceplaatje **20, 62**

sleuf voor beveiligingskabel **22**

softwarefuncties **25**

softwareproblemen **36**

S/PDIF-connector **25**

specificaties **67**

stuurprogramma's en downloads **66**

Systeemberichten **40**

Systeemherstel **47**

T

technische ondersteuning **57**

Technologiehandleiding van Dell

voor meer informatie **64**

temperatuur

werkings- en opslagbereik **70**

U

uitwerpknop **18**

USB 2.0

connectoren achterzijde **24**

connectoren voorzijde **18**

V

vaste schijf

type **68**

verbinding maken

optionele netwerkkabel **11**

W

Windows

opnieuw installeren **54**

Wizard Programmacompatibiliteit **37**

Windows opnieuw installeren **53**

Gedrukt in Ierland.

www.dell.com | support.dell.com



0M043RA00